

5. Nastavení zásobníku

1. Stiskněte uvolňovací páčku, abyte odejmuli zásobník od zbraně.

2. Nabijte zásobník kuličkami pomocí plničky (kapacita zásobníku je 40 kuliček)

3. K nabití použijte tyčku. Nikdy tyčku do zásobníku nezasouvejte - nebezpečí poškození zásobníku!



VAROVÁNÍ! Používejte pouze normalizované 6mm BB kuličky; nepoužívejte použité!



4. Vložte nabitý zásobník do zbraně.

K jeho odejmutí opět použijte uvolňovací páčku.



uvolňovací páčka

Uvolnění zaseknutých kuliček

- (1) Vyndejte zásobník a HOP-UP uveďte do polohy NORMAL.
- (2) Vložte uvolňovací tyčku do hlavně, dbejte na to, aby zkosená část směřovala dolů; a uvolněte kuličky.

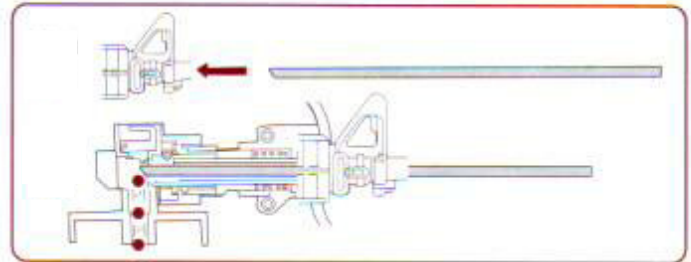

6. Střelba (najděte si bezpečné místo pro střelbu)

Náhodné stisknutí spouště je extrémně nebezpečné. Nedotýkejte se spouště pokud nejste připraveni ke střelbě na cíl.

1. režim "SEMI"

- uveďte přepínač režimů do polohy "safe"
- zaničte na cíl
- stiskněte pojistku a spoušť, zbraň bude pálit jednotlivě

2. režim "AUTO"

- uveďte přepínač režimů do polohy "auto"
- zaničte na cíl
- stiskněte pojistku a spoušť; zbraň bude pálit nepřetržitě

3. regulace systému HOP-UP

- otevřete krytku HOPu
- nastavte systém pomocí regulační páčky
- vystřelte několik kuliček a popřípadě systém ještě doladte, pokud nebudete s nastavením spokojeni.

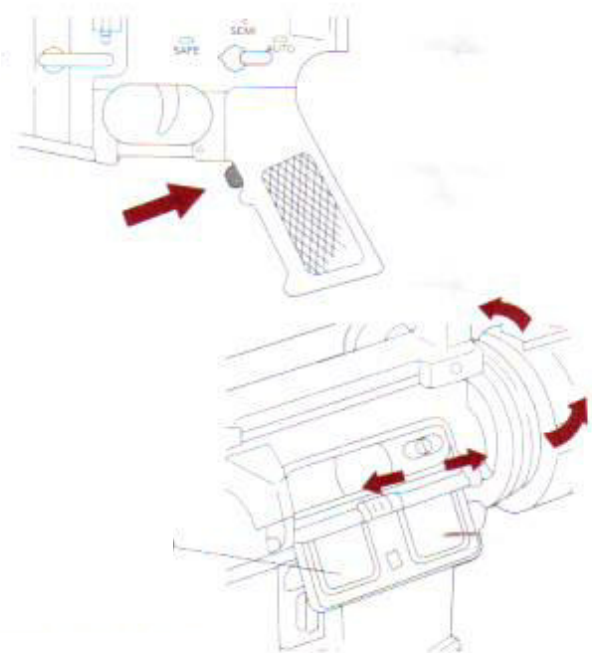

K dosažení dlouhé životnosti zbraně a motoru nestřílejte nepřetržitě v režimu "auto" déle, než 5 minut!!!